

# PROFIL PRODUKCJI DLA PRZEMYSŁU

- PŁYTY WARSTWOWE
- PROFILE C, Z
- OBRÓBKI BLACHARSKIE



**Fundusze Europejskie**  
Program Regionalny



Podlaskie

**Unia Europejska**  
Europejski Fundusz  
Rozwoju Regionalnego



Płyty warstwowe są powszechnie stosowane w budownictwie jako obudowa dachów i ścian. Produkty te składają się z zewnętrznych, cienkich i sztywnych okładzin stalowych oraz rdzenia. Płyty z pianką poliuretanową PIR/PUR wytwarzane są na ciągłej linii produkcyjnej. Pianka jest rozprowadzana na jedną z okładzin. Wzrost pianki i połączenie z okładzinami trwa kilkadziesiąt sekund, a po zejściu z linii technologicznej produkt może być zastosowany na budowie.

Aktualnie płyta z wypełnieniem poliuretanowym jest najlepszym dostępnym na rynku rozwiązaniem gwarantującym tak wysokie parametry termiczne. Zastosowanie w rdzeniu piany PIR/PUR oraz precyzja wykonania krawędzi łączących płyty zapewnia utrzymanie ciepła w bu-

dynku oraz minimalizuje powstanie mostów termicznych narażających na utratę ciepła.

Wznoszenie budynków z płyty warstwowej jest szybsze i łatwiejsze w porównaniu z tradycyjnym budownictwem, który jest na wielu etapach obciążony ryzykiem popełnienia błędów wykonawczych. Przekłada się to na realnie oszczędności finansowe jak i czasowe.

Ściany oraz dach po montażu służą wiele lat bez konieczności ponoszenia wielkich nakładów finansowych na prace konserwacyjne, które należy wykonywać przy tradycyjnym budownictwie. Do tego konstrukcja płyty jak i jego wypełnienie wygłusza hałasy i drgania, które powstają wewnątrz budynku.

## Przykładowa konstrukcja hali

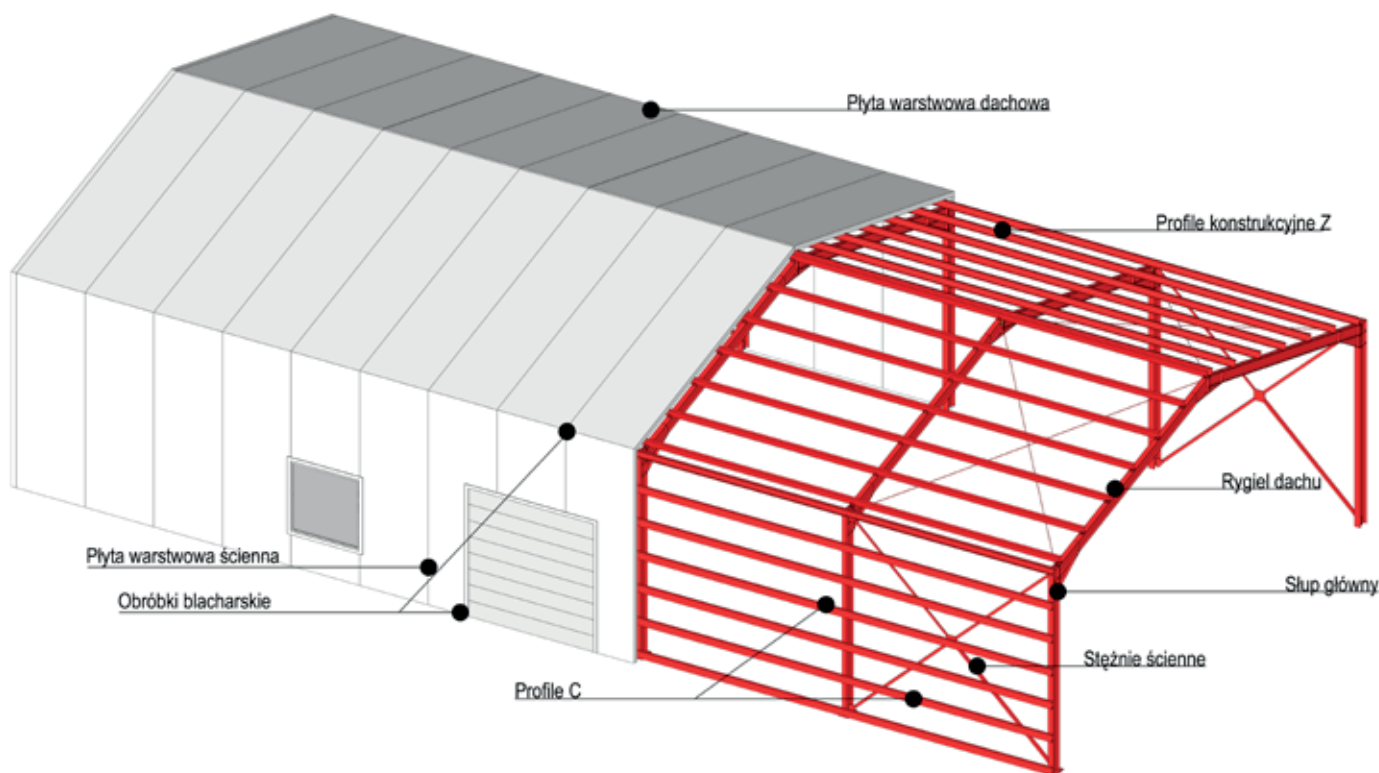

## BUDOWA PŁYTY WARSTWOWEJ

Płyty warstwowe to prefabrykowane elementy składające się z dwóch okładzin z blachy stalowej (zewnętrznej i wewnętrznej) i rdzenia izolacyjnego, znajdującego się między nimi. Rdzeń płyty gwarantuje izolację termiczną i akustyczną, wykonany z piany PIR, dodatkowo zapewnia wysoką ochronę przed działaniem ognia. Okładziny sta-

lowe zabezpieczone są antykorozyjnie i wraz z rdzeniem nadają płycie wysoką wytrzymałość mechaniczną. Dzięki takiej budowie płyta PIR/PUR zapewnia praktycznie niezmiennie parametry termoizolacyjności. Gaz zamknięty w pęcherzykach rdzenia stale izoluje budynek.

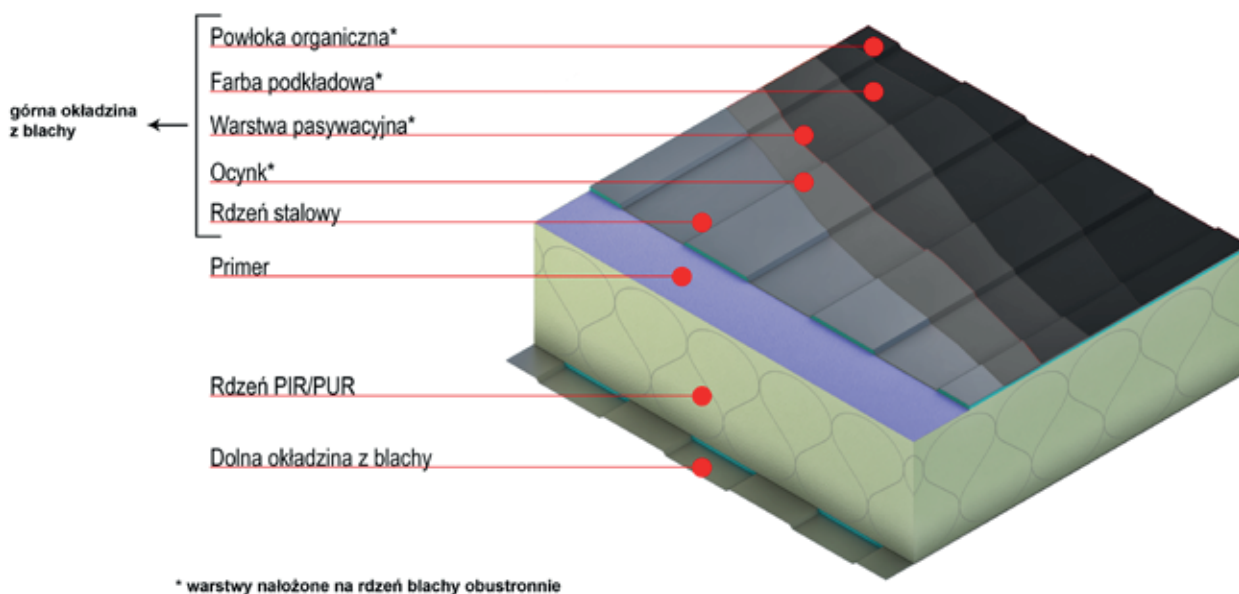

## Profilowanie okładziny zewnętrznej płyty ściennej

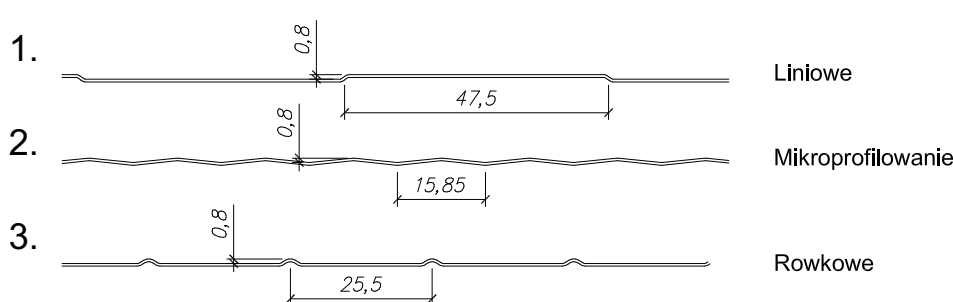

## STAWIAMY NA EKOLOGIĘ



Płyta warstwowa PIR/PUR znacznie redukuje stratę ciepła co bezpośrednio korzystnie wpływa na środowisko. Zmniejszenie energii potrzebnej do ogrzania budynków z płyty warstwowej ogranicza efekt cieplarniany oraz tak powszechny smog.

Współczynnik przenikalności ciepła jest nawet do dwóch razy niższy niż w przypadku tradycyjnych materiałów izolacyjnych takich jak styropian czy wełna mineralna.

Współcześnie kładziemy duży nacisk na poszukiwanie rozwiązań ekologicznych. Tak aby przy jak najmniejszych nakładach energetycznych można było stworzyć solidny produkt. Wyprodukowanie materiałów na tradycyjną ścianę (bloczek, zaprawa, klej, siatka, styropian, tynk, farba) pochłania dużo więcej energii przy produkcji niż gotowy element w postaci płyty warstwowej, który jest zarazem ścianą, izolacją oraz elewacją w jednym.

## PŁYTA WARSTWOWA ŚCIENNA (z widocznym mocowaniem)

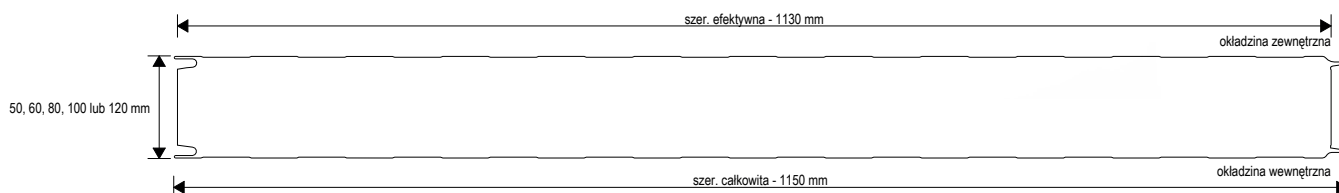
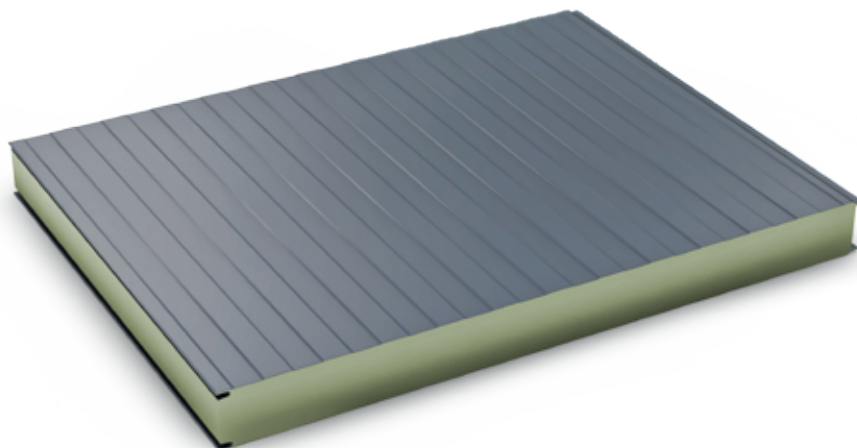

Rdzeń	PIR/PUR
Grubość rdzenia [mm]	50, 60, 80, 100, 120
Szerokość efektywna [mm]	1130
Szerokość całkowita [mm]	1150
Waga 1m <sup>2</sup> [kg]	10,5-13,3
Gęstość rdzenia [kg/m <sup>3</sup> ]	40±3
Min długość płyty [mb]	2,7
Max długość płyty [mb]	16,0
Grubość blachy zew/wew	0,4-0,4/ 0,4-0,5/ 0,4-0,7/ 0,5-0,5/ 0,7-0,7
Współczynnik przenikania ciepła U <sub>c</sub> [W/m <sup>2</sup> K]	50mm-0,46; 60mm-0,38; 80mm-0,29; 100mm-0,23; 120mm-0,19
Deklarowany współczynnik przewodzenia ciepła λ <sub>D</sub> [W/m*K]	0,023
Rodzaj profilowania zewnętrznego	liniowe, mikroprofilowanie, rowkowe, płaskie
Rodzaj profilowania wewnętrznego	liniowe, mikroprofilowanie, rowkowe, płaskie

### Detal łączenia płyt

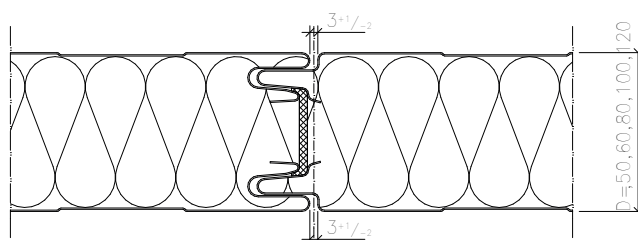

**PŁYTA WARSTWOWA ŚCIENNA**  
(z ukrytym mocowaniem)

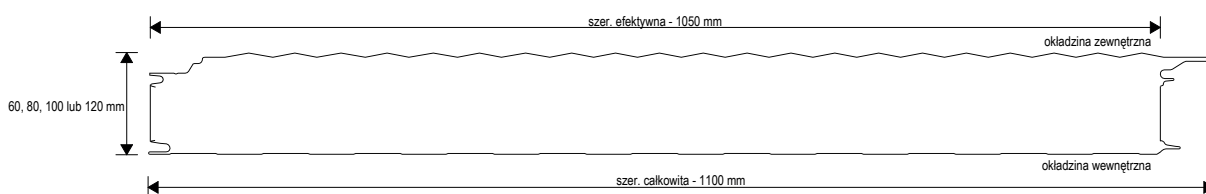
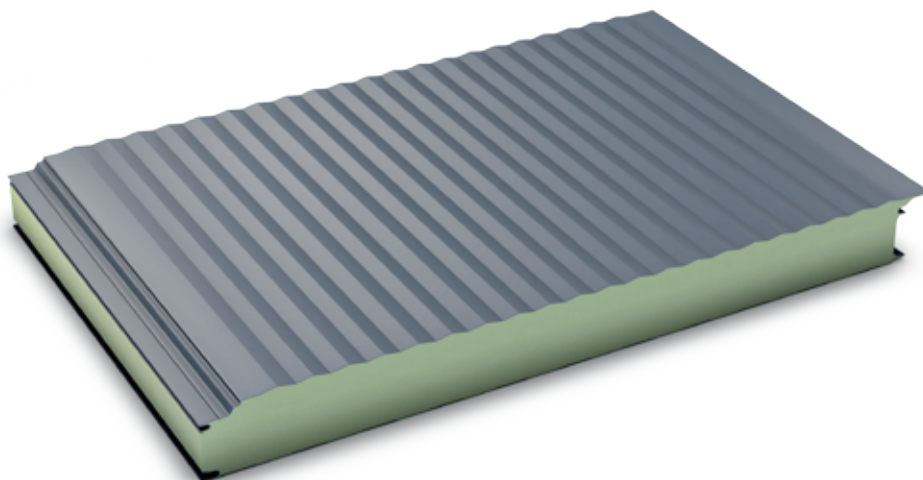

Rdzeń	PIR/PUR
Grubość rdzenia [mm]	60, 80, 100, 120
Szerokość efektywna [mm]	1050
Szerokość całkowita [mm]	1100
Waga 1m <sup>2</sup> [kg]	13,0-14,5
Gęstość rdzenia [kg/m <sup>3</sup> ]	40±3
Min długość płyty [mb]	2,7
Max długość płyty [mb]	16,0
Grubość blachy zew/wew	0,4-0,4/ 0,4-0,5/ 0,4-0,7/ 0,5-0,5/ 0,7-0,7
Współczynnik przenikania ciepła U <sub>c</sub> [W/m <sup>2</sup> K]	60mm-0,41; 80mm-0,3; 100mm-0,23; 120mm-0,20
Deklarowany współczynnik przewodzenia ciepła λ <sub>D</sub> [W/m*K]	0,023
Rodzaj profilowania zewnętrznego	liniowe, mikroprofilowanie, rowkowe, płaskie
Rodzaj profilowania wewnętrznego	liniowe, mikroprofilowanie, rowkowe, płaskie

**Detail łączenia płyt**

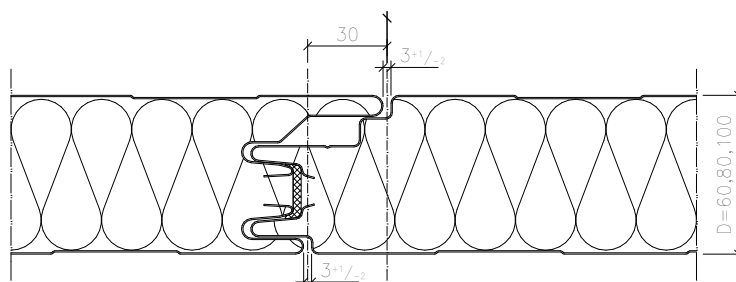

## PŁYTA WARSTWOWA DACHOWA

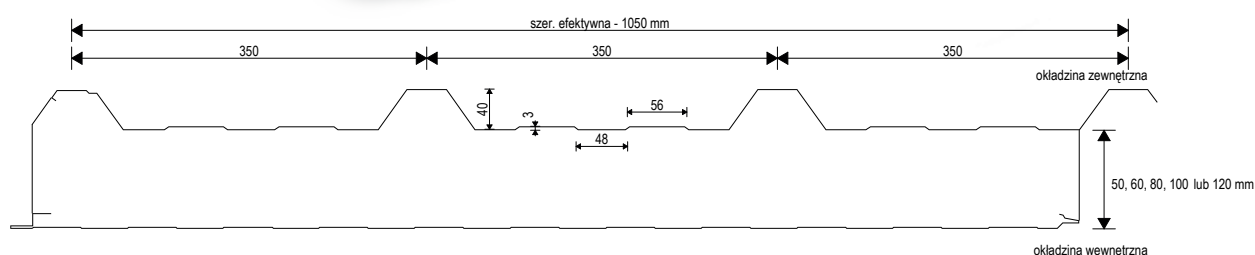
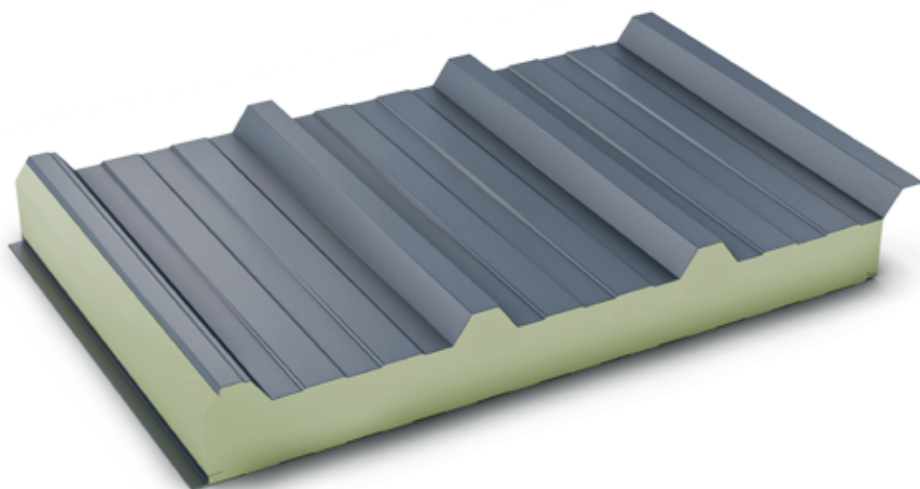

Rdzeń	PIR/PUR
Grubość rdzenia [mm]	50, 60, 80, 100, 120
Szerokość efektywna [mm]	1050
Szerokość całkowita [mm]	1160
Waga 1m <sup>2</sup> [kg]	11,2-15,0
Gęstość rdzenia [kg/m <sup>3</sup> ]	40±3
Min długość płyty [mb]	2,7
Max długość płyty [mb]	16,0
Grubość blachy zew/wew	0,4-0,7/ 0,4-0,5
Współczynnik przenikania ciepła U <sub>c</sub> [W/m <sup>2</sup> K]	60mm-0,37; 80mm-0,28; 100mm-0,22; 120mm-0,18;
Deklarowany współczynnik przewodzenia ciepła λ <sub>D</sub> [W/m*K]	0,023
Rodzaj profilowania zewnętrznego	Trapez T40
Rodzaj profilowania wewnętrznego	liniowe, płaskie

### Detail łączenia płyt

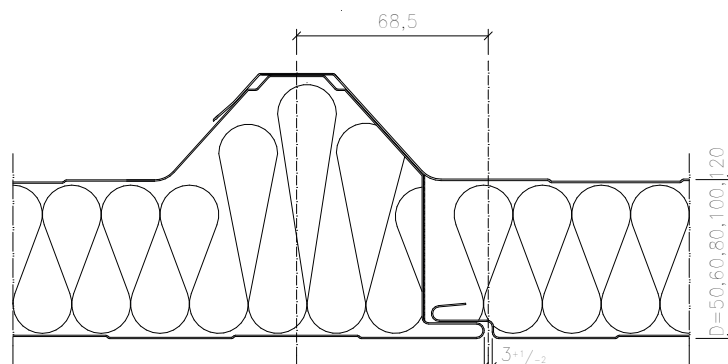

## PŁYTA WARSTWOWA CHŁODNICZA

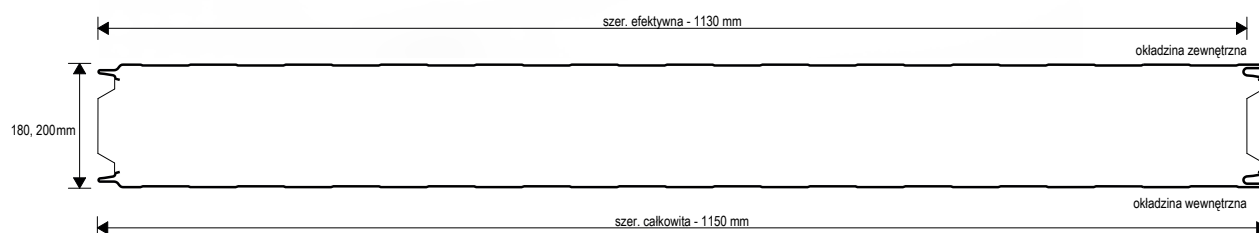
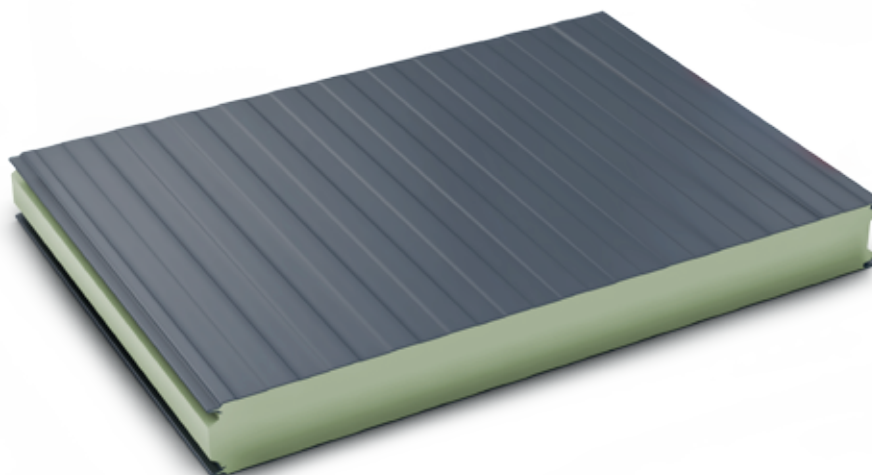

Rdzeń	PIR/PUR
Grubość rdzenia [mm]	180, 200
Szerokość efektywna [mm]	1130
Szerokość całkowita [mm]	1150
Waga 1m <sup>2</sup> [kg]	16,5-21,32
Gęstość rdzenia [kg/m <sup>3</sup> ]	40±3
Min długość płyty [mb]	2,7
Max długość płyty [mb]	16,0
Grubość blachy zew/wew	0,4-0,4/ 0,4-0,5/ 0,4-0,7/ 0,5-0,5/ 0,7-0,7
Współczynnik przenikania ciepła U <sub>c</sub> [W/m <sup>2</sup> K]	180mm-0,12; 200mm-0,11;
Deklarowany współczynnik przewodzenia ciepła λ <sub>p</sub> [W/m*K]	0,023
Rodzaj profilowania zewnętrznego	liniowe, mikroprofilowanie, rowkowe, płaskie
Rodzaj profilowania wewnętrznego	liniowe, mikroprofilowanie, rowkowe, płaskie

### Detail łączenia płyt

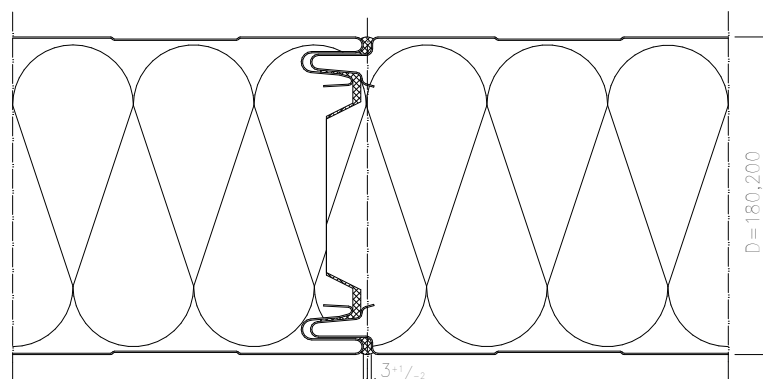

## PROFILE KONSTRUKCYJNE TYPU C, Z

Profile C, Z są produkowane ze stali zimnowalcowanej. Rozwiązania techniczne dają możliwość produkcji kształtowników w wielu konfiguracjach. Profile stanowią uzupełnienie asortymentu potrzebnego do wznoszenia budynków z zastosowaniem płyty warstwowej PIR/PUR.

### Materiał

Profile są produkowane z taśmy stalowej (S220GD – S350GD; DX51 – DX53) o grubości od 1 do 3 mm. Taki materiał dzięki swojej sztywności i wytrzymałości stwarza bogate możliwości zastosowania w konstrukcjach stalowych.

### Wykorzystanie kształtowników

- ✓ budowanie konstrukcji ścian osłonowych i działowych,
- ✓ jako belki stropowe i okapowe
- ✓ jako rygle ścian
- ✓ jako płatwie dachowe

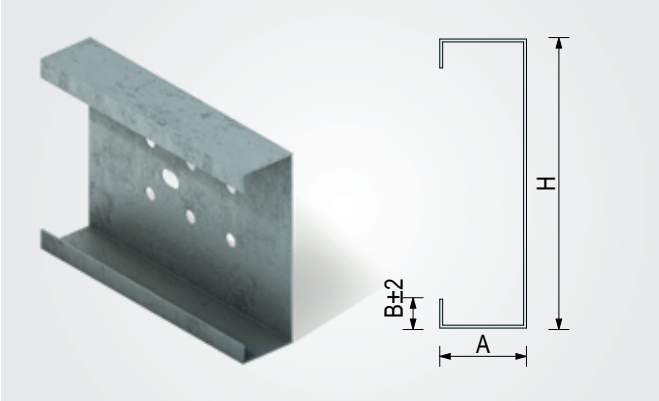

PROFIL C	
Wysokość - H:	100 - 400 mm
Szerokość półki - A:	48 / 60 / 75 mm
Grubość blachy:	1,50 / 2,00 / 2,50 / 3,00
Otworowanie	tak
Materiał:	S280 GD, S350 GD i S350 GD + Z275

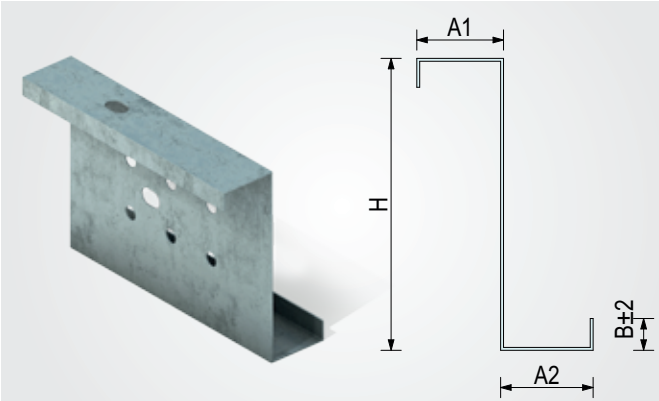

PROFIL Z	
Wysokość - H:	100 - 400 mm
Szerokość półki – A1	48 / 60 / 65 / 75 mm
Szerokość półki – A2	53 / 68 / 75 / 85 mm
Grubość blachy:	1,50 / 2,00 / 2,50 / 3,00
Otworowanie	tak
Materiał:	S280 GD, S350 GD, S350 GD + Z275



## OTWOROWANIE

Ułatwieniem montażu są gotowe otwory w kształcie koła lub faszki.

Na prośbę klienta przygotowujemy profile C, Z z indywidualnie wyciętymi otworami.

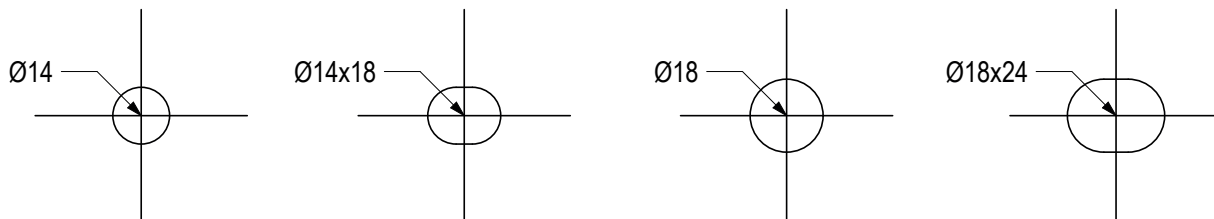

### Zasady projektowania otworów:

- ✓ odległość od krawędzi wsadu nie powinna być mniejsza niż 30mm,
- ✓ dla otworów  $\text{Ø}14$ ,  $\text{Ø}18$  odległość pomiędzy otworami nie powinna być mniejsza niż potrójna średnica danego otworu
- ✓ dla otworów  $\text{Ø}14 \times 18$ ,  $\text{Ø}18 \times 24$ , odległość pomiędzy otworami nie powinna być mniejsza niż czterokrotność średnicy danego otworu
- ✓ można rozmieścić otwory niesymetrycznie względem osi symetrii wsadu
- ✓ w jednym przekroju można wykonać maksymalnie 5 otworów

Zmiana powyższych parametrów spowoduje wydłużenie procesu produkcyjnego i dłuższy czas oczekiwania na zamówiony towar.

### Widok profilu w formie rozwiniętej

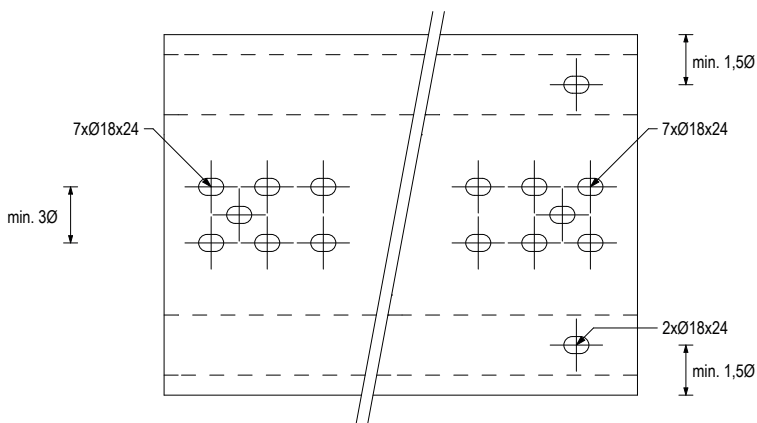
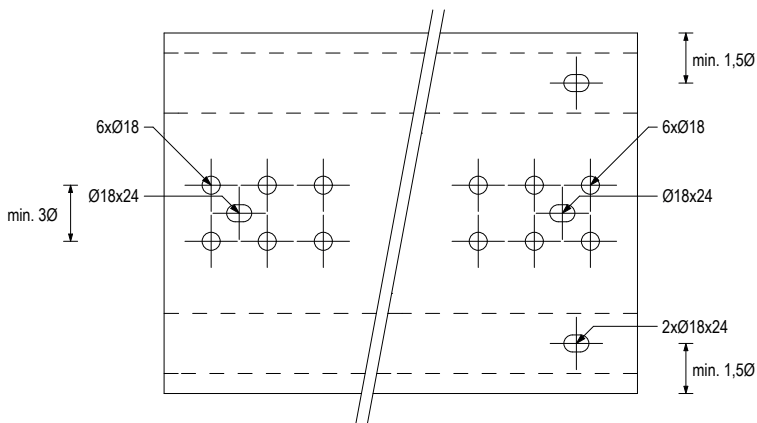
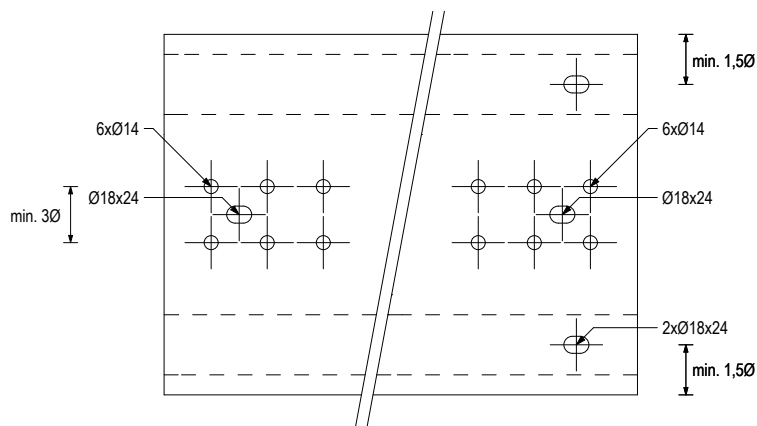

## OBRÓBKI BLACHARSKIE

Obróbki blacharskie stanowią ważny element wykończenia budynków z płyt warstwowych. Stosowane są na połaciach dachu jak i elewacji. Zakrywają wszystkie elementy wymagające zamknięcia zapewniając budynkowi odpowiednią szczelność i estetykę. Zabezpieczają budy-

nek przed podwiewaniem i podciekaniem. Wykonujemy je w szerokiej gamie kolorystycznej. Nowoczesny park maszynowy daje możliwość produkcji obróbek z blachy o grubości 0,5-1,5 mm i długości do 6 mb.

## Obróbki do 6 mb

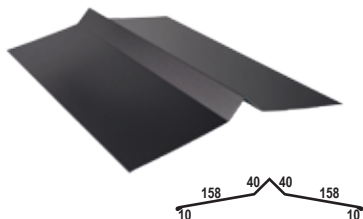

**OBR - 01** Kalenica

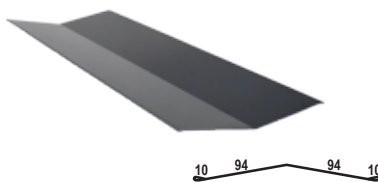

**OBR - 02** Podkalenica

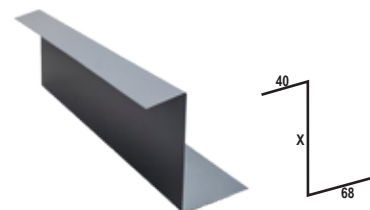

**OBR - 03** Pas podrynnowy, płyta z podcięciem

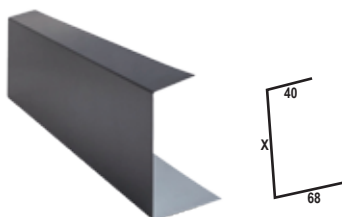

**OBR - 04** Pas podrynnowy, bez podęcia

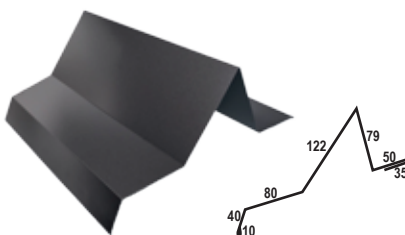

**OBR - 05** Maskownica okapu z zaporą śnieżną

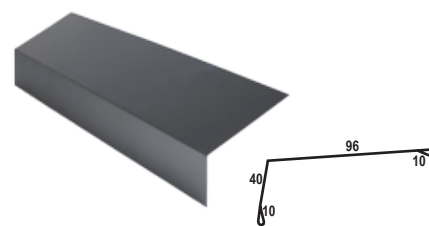

**OBR - 06** Maskownica okapu

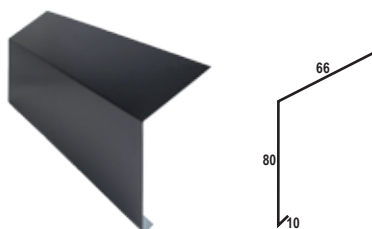

**OBR - 07** Pas nadrynnowy

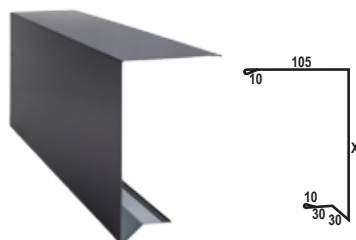

**OBR - 08** Wiatrownica do montażu z profilem zamykającym



**OBR - 09** Wiatrownica prosta

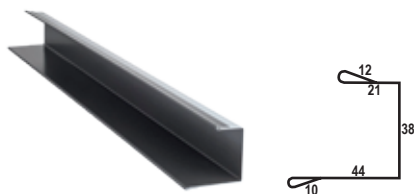

**OBR - 10** Profil zamykający do wiatrownicy OBR-08

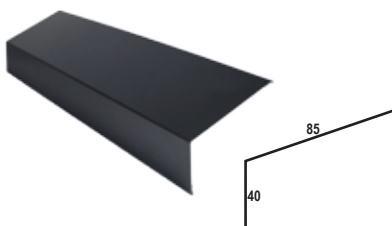

**OBR - 11** Maskownica kalenicy

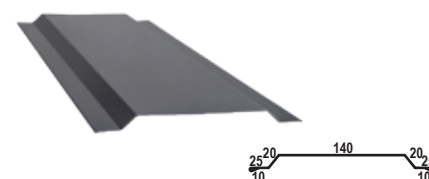

**OBR - 12** Maskownica połączeń płyt

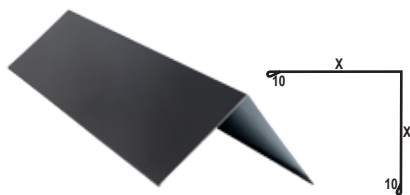

**OBR - 13** Narożnik zewnętrzny

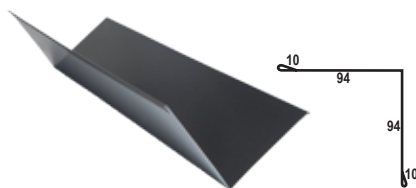

**OBR - 14** Narożnik wewnętrzny

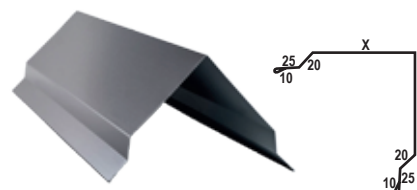

**OBR - 15** Narożnik zewn. maskujący

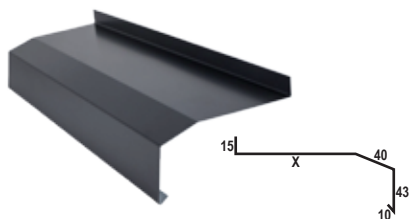

**OBR - 16** Okapnik podwalinowy

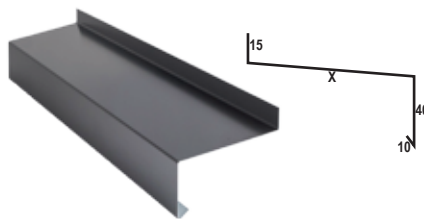

**OBR - 17** Okapnik podwalinowy 2

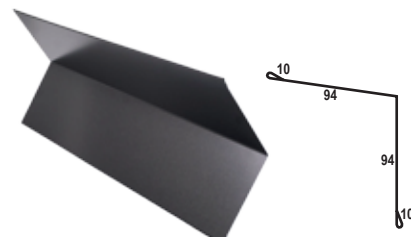

**OBR - 18** Narożnik połączenia dach ściana rozwarty

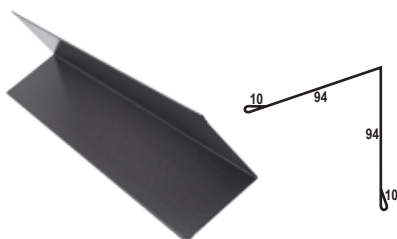

**OBR - 19** Narożnik połączenia dach ściana ostry

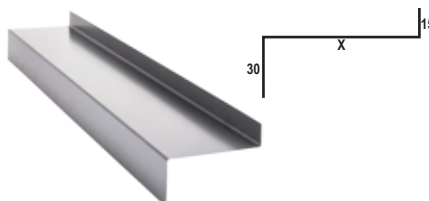

**OBR - 20** Listwa startowa

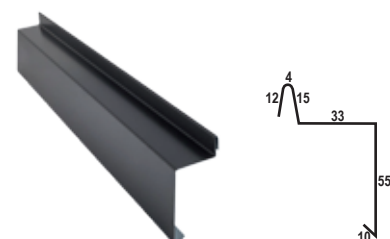

**OBR - 21** Okapnik krótki na listwę startową

## NOWOCZESNY PARK MASZYNOWY ZAPEWNIAMOŻLIWOŚĆ WYGIĘCIA KAŻDEGO KSZTAŁTU OBRÓBKIBLACHARSKIEJ

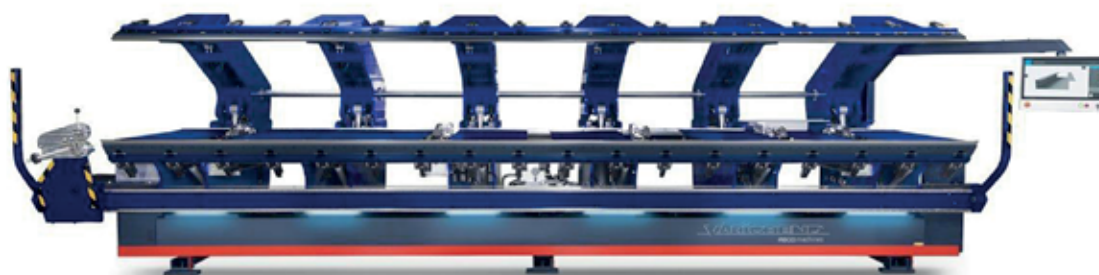

### ZAPEWNIAMY:

- ✓ wykonanie produktu według indywidualnych potrzeb klienta
- ✓ wybór dowolnej długości produktu do 6 metrów bieżących
- ✓ najwyższą precyzję gięcia
- ✓ powtarzalność każdego elementu
- ✓ możliwość zwężenia profilu aby łączyć elementy na długości (jedna strona profilu jest komputerowo zeskalowana i wygięta aby można było wsunąć go po długości w drugi element bez żadnych przeszkód)

ORINO to w pełni kompletny, trwały, metalowy system rynnowy pozwalający na odprowadzenie opadu atmosferycznego. Montaż jest bardzo prosty, nie wymaga lutowania. Zastosowanie szerokiej, gumowej uszczelki na

elementach łączących gwarantuje szczelność, łatwość montażu oraz dopasowanie całego systemu. Wysokiej jakości materiały oraz nowoczesna linia produkcyjna umożliwiają wyprodukowanie trwałego systemu orynnowania.

## Elementy systemu rynnowego **ORINO**

# ORINO

### Łącznik rynny z klamrą

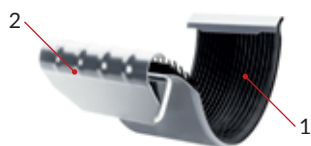

1. Szeroka guma pozwala na szczelne połączenie rynien oraz umożliwia im „pracę” w różnych temperaturach. Dzięki czemu system nie ulega samouszkodzeniu.
2. Klamra domyka szczelnie i stabilnie całe połączenie uniemożliwiając rozdzielenie rynien.

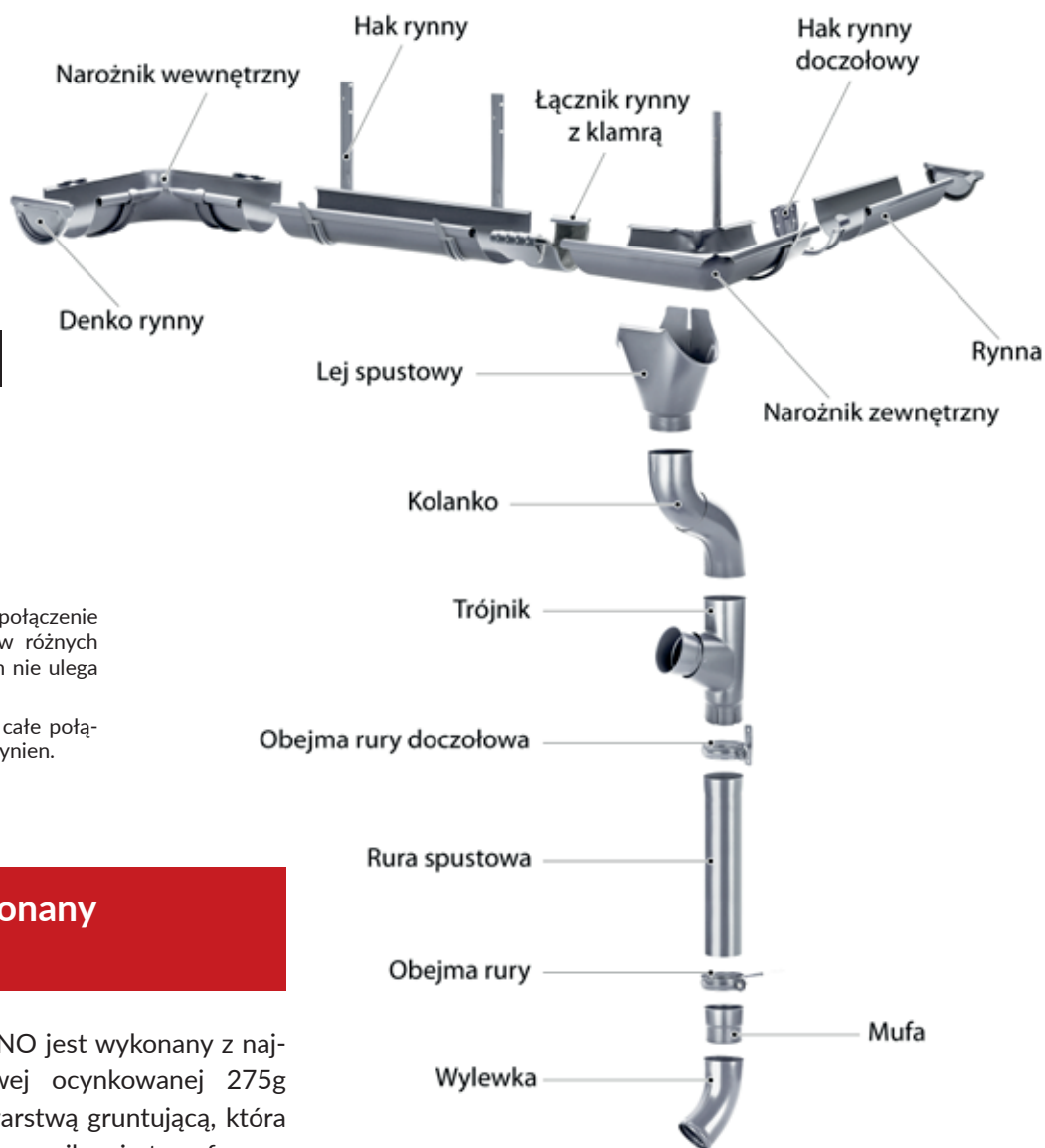

### Materiał z jakiego wykonany jest system rynnowy

Metalowy system rynnowy ORINO jest wykonany z najwyższej jakości blachy stalowej ocynkowanej 275g Zn/m<sup>2</sup>, dwustronnie pokrytej warstwą gruntującą, która zabezpiecza przed szkodliwymi czynnikami atmosferycznymi, przede wszystkim przed korozją.

Najważniejszą warstwą jest wysokiej klasy powłoka poliuretanowa (50 μm). W tej chwili jest to najtrwalsza i najlepsza na rynku powłoka stosowana na metalowych powierzchniach. Cechuje się przede wszystkim wysoką odpornością na czynniki atmosferyczne takie jak deszcz czy słońce. Zapobiega korozji oraz co bardzo ważne jest odporna na powstanie odbarwień.

Wszystkie warstwy zabezpieczające blachę stalową są nałożone na nią dwustronnie dzięki czemu jest w pełni zabezpieczonym produktem.

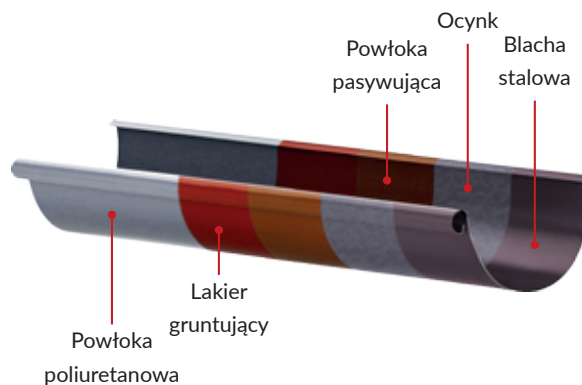

## Pomiar dachu i dobór systemu

Wielkość dachu ma bezpośredni wpływ na wybór odpowiedniej średnicy rynien i rur spustowych. Prawidłowo dobrany i zamontowany system rynnowy zabezpiecza dach przed korozją oraz elewację przez zawilgoceniem. Wybór odpowiedniego systemu zależy od kąta nachylenia oraz powierzchni dachu. Poniższy schemat pomiaru dachu pomoże Państwu w odpowiednim doborze syste-

mu rynnowego. Rynna może odprowadzić wodę z więcej niż jednej połaci dachu, trzeba wówczas dodać do siebie obie powierzchnie.

Jeżeli powierzchnia dachu wybiega poza poniższe wielkości należy zastosować więcej rur spustowych kierując się zasadą, że jedna rura spustowa jest w stanie odprowadzić wodę z około 10 m.b. rynny.

### Pomiar dachu

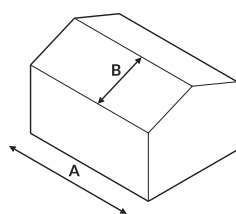

do 10°  $E_p = A \times B$

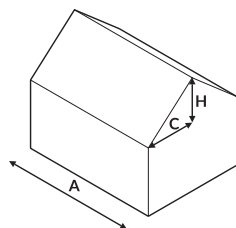

od 10°  $E_p = (C + H/2) \times A$

### Dobór systemu

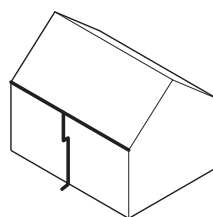

125/87 do 100m<sup>2</sup>  
150/97 do 200m<sup>2</sup>  
powierzchni dachu

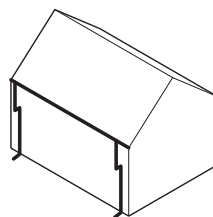

125/87 do 200m<sup>2</sup>  
150/97 do 300m<sup>2</sup>  
powierzchni dachu

## Zalety systemu rynnowego **ORINO**

- ✓ Jakość tworzywa (wysoka antykorozyjność, nie blaknie, nie odkształca się)
- ✓ Łatwość montażu (bez lutowania, klejenia)
- ✓ Szczelność połączeń
- ✓ Praca systemu w różnych warunkach
- ✓ Nie wymaga malowania
- ✓ Trwałość na lata (do 20 gwarancji)

## Kolory systemu rynnowego



grafit



cegła



zielony



brązowy



alucynk

## BLACHODACHÓWKA

Blachy dachówkowe należą do najczęściej stosowanych pokryć dachowych. Nawiązują kształtem do dachówek ceramicznych, łączą w sobie tradycję i nowoczesne technologie. W pełni zautomatyzowany proces produkcji umożliwia cięcie blachy na żądaną długość. Bogata oferta kolorystyczna oraz niewielki ciężar produktu (ok. 4,7 kg/1m) pozwala na zastosowanie blachodachówki jako trwałego pokrycia w nowoczesnym budownictwie

jak i renowacji. Blaszane pokrycia dachowe są nawet do 20 razy lżejsze od alternatywnych rozwiązań. Dzięki temu nie trzeba wykonywać kosztownego wzmocnienia więźby dachowej, pełnego deskowania czy wykonać specjalnie wzmocnione mury i fundamenty.

Blachy dachówkowe posiadają rowek kapilarny, która odprowadza ewentualny nadmiar wody zapewniając szczelność całemu pokryciu dachowemu.

### BLACHODACHÓWKA **BANGA**



szerokość całkowita	1190 mm
szerokość krycia rzeczywistego	1110 mm
wysokość przetłoczenia uskołu blachodachówki	20 mm
wysokość profilu	25 mm
długość modułu dachówki	350 mm
minimalna długość arkusza	850 mm
maksymalna długość arkusza	6000 mm
grubość blachy	0,5 mm
rozstaw fal	185 mm

### BLACHODACHÓWKA **NOVA**



szerokość całkowita	1180 mm
szerokość krycia rzeczywistego	1080 mm
wysokość przetłoczenia uskołu blachodachówki	20 mm
wysokość profilu	30 mm
długość modułu dachówki	350 mm
minimalna długość arkusza	850 mm
maksymalna długość arkusza	6010 mm
grubość blachy	0,5 mm
rozstaw fal	270 mm

### BLACHODACHÓWKA **MISTRAL**





szerokość całkowita	1210 mm
szerokość krycia rzeczywistego	1155 mm
wysokość przetłoczenia uskołu blachodachówki	25 lub 35 mm
wysokość profilu	20 mm
długość modułu dachówki	350 mm
minimalna długość arkusza	350 mm
maksymalna długość arkusza	-mm
grubość blachy	0,5 mm
rozstaw fal	231 mm

## BLACHODACHÓWKA MODUŁOWA MISTRAL

Blachodachówki modułowe są najnowszym rozwiązaniem na rynku blaszanych pokryć dachowych.

### CECHY:

- ✓ cięcie 3D (do złudzenia przypomina dachówkę ceramiczną)
- ✓ możliwość wybrania z ilu modułów ma być pojedynczy arkusz
- ✓ łatwość transportu (mieści się na jednej palecie)
- ✓ łatwość montażu
- ✓ symetryczny kształt (umożliwia układanie od dowolnej strony)
- ✓ wysoki profil bardzo estetycznie wygląda w budownictwie mieszkaniowym

<b>NOWOŚĆ</b>	<b>BLACHODACHÓWKA MODUŁOWA MISTRAL</b>	
		
		
	szerokość całkowita	1210 mm
	szerokość krycia rzeczywistego	1155 mm
	wysokość przetłoczenia uskoku blachodachówki	25 lub 35 mm
	wysokość profilu	20 mm
	długość modułu dachówki	350 mm
	minimalna długość arkusza	350 mm
	maksymalna długość arkusza	-mm
	grubość blachy	0,5 mm
	rozstaw fal	231 mm

## PANEL DACHOWY - TRADYCJA I PROSTOTA

Panel dachowy sprawdzi się zarówno na obiektach tradycyjnych, zabytkowych jak i w budownictwie nowoczesnym.

### Posiada szereg zalet:

- ✓ Innowacyjne przetłoczenie zapewnia większą sztywność oraz ochronę przed odkształceniami termicznymi.
- ✓ Możliwość zastosowania na dachach o małym nachyleniu.
- ✓ Posiada ukryty zamek dzięki czemu nie ma widocznych wkrętów.
- ✓ Lekkość produktu pozwala na wykonanie lżejszej konstrukcji więźby dachowej.
- ✓ Szybki, łatwy montaż dzięki długim arkuszom, otworom montażowym oraz zamkowi zatraskowemu.

<b>PRZEKRÓJ PANEL DACHOWY</b>		
		
		
	szerokość całkowita	~525 mm
	szerokość krycia rzeczywistego	495 mm
	wysokość rąbka	35 mm
	maksymalna długość arkusza	dowolna
	grubość blachy	0,5 mm

## BLACHY TRAPEZOWE

Blachy trapezowe to nowoczesny, praktyczny i ekonomiczny produkt. Wykorzystywane na dachach, elewacjach, ogrodzeniach zarówno w budownictwie mieszkaniowym jak i przemysłowym. Dzięki zastosowaniu rowka kapilarnego w blachach trapezowych zwiększa się pewność szczelności połączenia.

### Rowek kapilarny



BLACHA TRAPEZOWA T-14

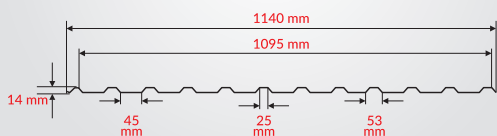
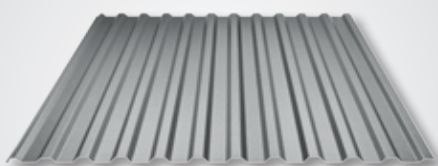

szerokość całkowita	1140 mm
szerokość krycia rzeczywistego	1095 mm
wysokość profilu	14 mm
zalecana długość arkusza	do 8 mb
grubość blachy	0,5 mm – 0,75 mm

BLACHA TRAPEZOWA T-18

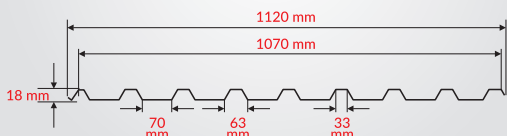
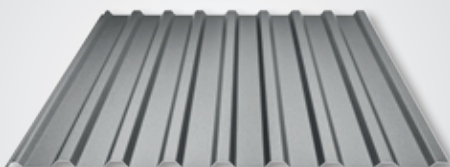

szerokość całkowita	1120 mm
szerokość krycia rzeczywistego	1070 mm
wysokość profilu	18 mm
zalecana długość arkusza	do 10 mb
grubość blachy	0,5 mm – 0,75 mm

**NOWOŚĆ**

BLACHA TRAPEZOWA  
T-18 EKO

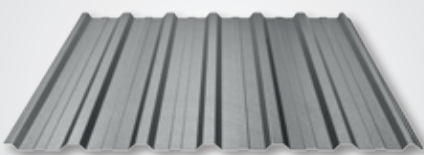

szerokość całkowita	1175 mm
szerokość krycia rzeczywistego	1125 mm
wysokość profilu	18 mm
zalecana długość arkusza	do 10 mb
grubość blachy	0,5 mm – 0,75 mm



## BLACHA TRAPEZOWA T-35

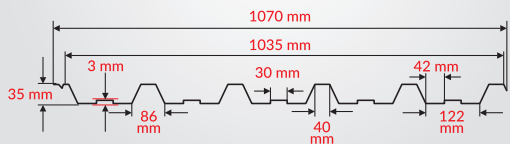
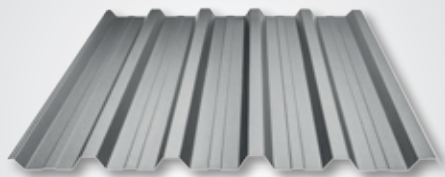

szerokość całkowita	1070 mm
szerokość krycia rzeczywistego	1035 mm
wysokość profilu	35 mm
zalecana długość arkusza	do 12 mb
grubość blachy	0,5 mm - 1,0 mm

## RODZAJE POWŁOK

Poliester połysk

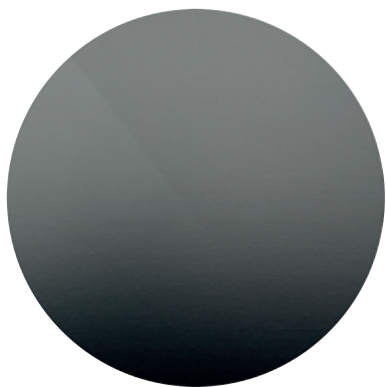

Poliester mat



SHIMOCO



Granite® HDX

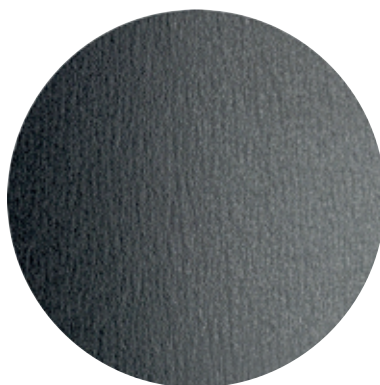

Colorcoat HPS200®Ultra



## ŁĄCZNIKI SAMOWIERCĄCE SAMOGWINTUJĄCE DO MOCOWANIA PŁYT WARSTWOWYCH

Przeznaczone są do mocowania płyt warstwowych ściennych i dachowych.

Dobór łączników musi spełniać warunki techniczne jak i montażowe. Stąd mnogość odmian i duża ilość łączników w każdym typoszeregu.

Główne kryteria doboru umieszczono w tabeli poniżej.

Nazwa typoszeregu Etanco	Nazwa podłoża	Zdolność przewiercania / kotwienia [mm]	Zakres długości łączników D x L [mm]	Zakres grubości mocowanej płyty w [mm]	Zabezpieczenie antykorozyjne	Ilość łączników w typoszeregu [szt.]
GT6 SP	Stal	6	5,5x65÷275	20 ÷ 250	ocynk	9
GTR6 SP	Stal	6	5,5x65÷320	20 ÷ 295	gRey.coat	10
GTX6 SP	Stal	6	5,5x85÷265	20 ÷ 265	stal nierdzewna bimetaliczna	9
GT12 SP	Stal	12	5,5x70÷285	25 ÷ 250	ocynk	9
GTR12 SP	Stal	12	5,5x70÷330	25 ÷ 290	gRey.coat	15
GTX12 SP	Stal	12	5,5x95÷275	35 ÷ 240	stal nierdzewna bimetaliczna	9
GTR16 SP	Stal	12	5,5x85÷315	35 ÷ 270	gRey.coat	15
GTRW SP	Beton, Drewno	30	6,4x100÷310	40 ÷ 275	gRey.coat	10



Łączniki do mocowania płyt warstwowych w podłożu stalowym

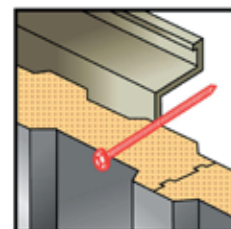
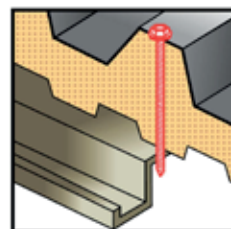
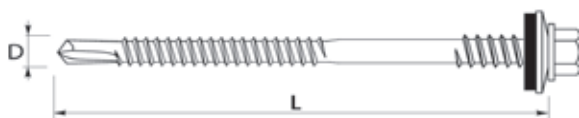

Łączniki do mocowania płyt warstwowych w podłożu betonowym i drewnianym

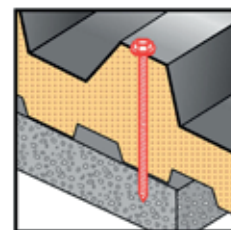
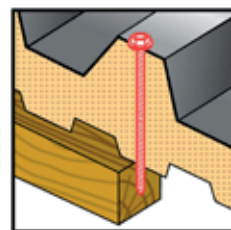
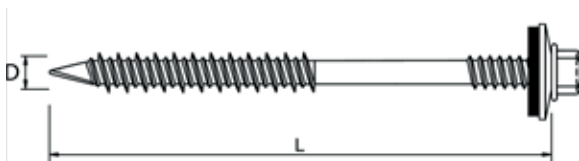

## ŁĄCZNIKI SAMOWIERCĄCE SAMOGWINTUJĄCE DO MOCOWANIA BLACH STALOWYCH

Przeznaczone są do mocowania profilowanych blach stalowych konstrukcyjnych, do cienkościennych konstrukcji stalowych oraz do łączenia ze sobą grubych blach stalowych konstrukcyjnych na zakład. Właściwy dobór łącznika umożliwia tabela poniżej.

Nazwa typoszeregu Etanco	Nazwa podłoża	Zdolność przewiercania [mm]	Zakres długości łączników D x L [mm]	Zakres grubości mocowanego elementu [mm]	Zabezpieczenie antykorozyjne	Ilość łączników w typoszeregu [szt.]
GT3	Stal	3	4,8x16÷55	0,55 ÷ 42	ocynk	8
GT5	Stal	5	5,5x19÷70	0,55 ÷ 54	ocynk	8
GT6	Stal	6	6,3x22÷50	0,55 ÷ 28	ocynk	5
GT8	Stal	8	5,5x24	0,55 ÷ 3	ocynk	1
GT12	Stal	12	5,5x35	0,55 ÷ 4	ocynk	1

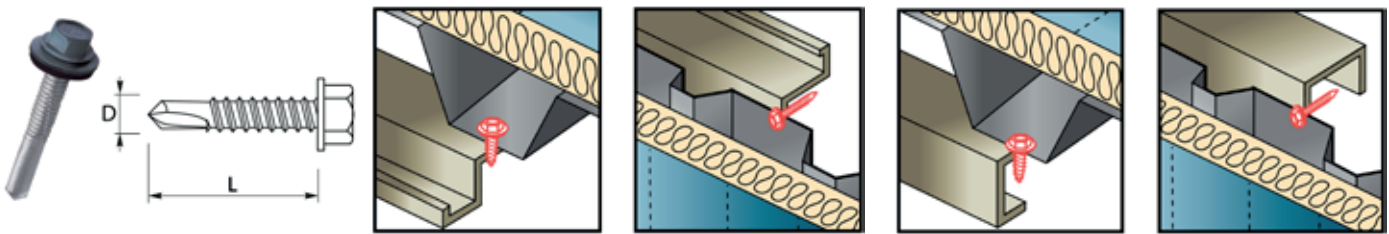

Posiadamy w swojej ofercie łączniki specjalistyczne do mocowania blach. Zarówno do podłoży stalowych jak i betonowych oraz drewnianych. Oprócz zabezpieczeń antykorozyjnych ocynkowanych powyższe łączniki mogą występować w powłoce gRey.coat lub być wykonane ze stali nierdzewnej bimetalicznej.

Łączniki „Farmerskie” – przeznaczone są do mocowania blach profilowanych do drewnianej konstrukcji dachu.

Nazwa typoszeregu Etanco	Nazwa podłoża	Zdolność przewiercania [mm]	Zakres długości łączników D x L [mm]	Zakres elementu mocowanego [mm]	Zabezpieczenie antykorozyjne	Ilość łączników w typoszeregu [szt.]
GTF2 Z14	Drewno	2x1,00	4,8x28-100	5 ÷ 77	ocynk	7

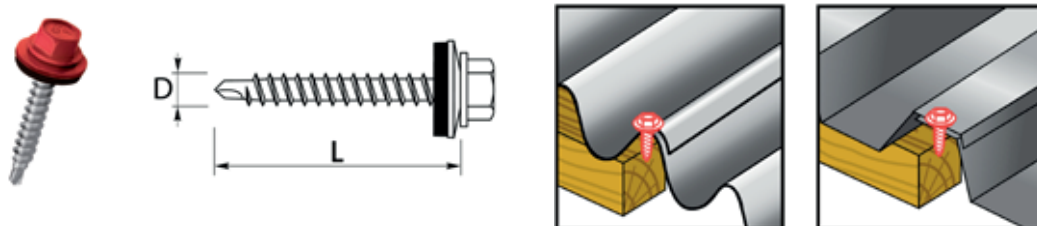

**Płyty warstwowe**

ul. Transportowa 2, 16-300 Augustów  
tel.: +48 664 911 731 - Grzegorz Łapiński  
tel.: +48 791 085 711 - Grzegorz Jezierski  
tel.: +48 663 916 512 - Grzegorz Jaskulski  
e-mail: rozbud@rozbud.eu

**Pokrycia dachowe/Orynowanie/  
Obróbki blacharskie**

ul. Transportowa 2, 16-300 Augustów  
tel.: +48 664 911 731 - Grzegorz Łapiński  
tel.: +48 791 085 711 - Grzegorz Jezierski  
e-mail: grzegorz.j@rozbud.eu

**Beton towarowy**

ul. Transportowa 2, 16-300 Augustów  
tel.: +48 606 418 862 - Adam Łapiński  
e-mail: adam@rozbud.eu

**ul. Transportowa 2**



**ul. Rajgrodzka 128**

**Centrum budowlane**

ul. Rajgrodzka 128, 16-300 Augustów  
tel.: +48 (87) 643 74 06  
fax: +48 (87) 643 59 66  
e-mail: rozbud@rozbud.eu

